

● 開口下枠をきれいにみせるカバー材

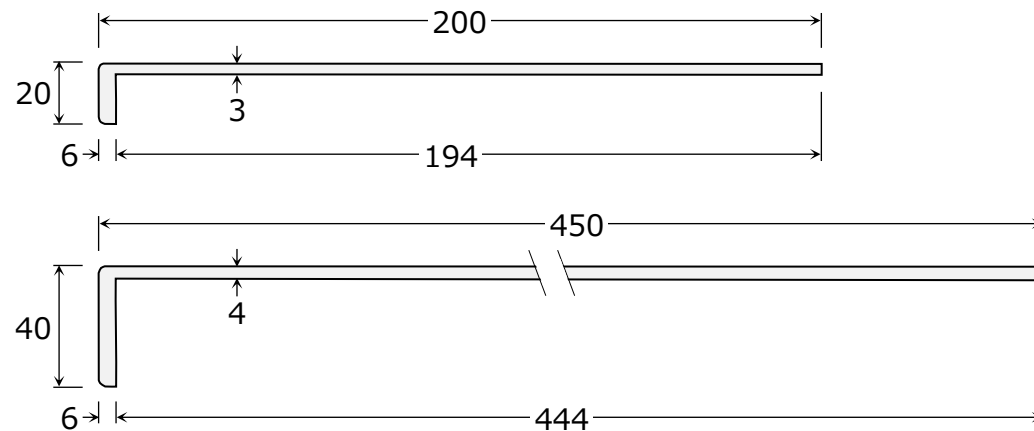

● 製品図



● 納まり図

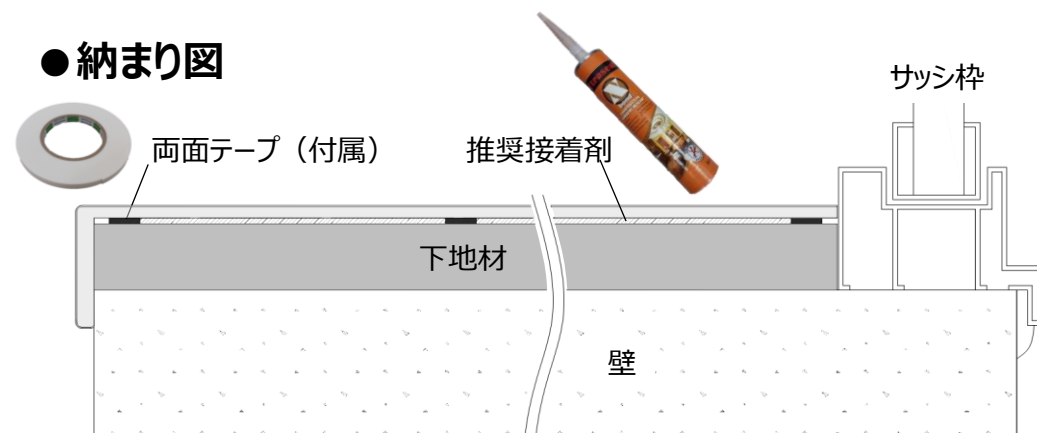

特長

- 窓の下部の汚れを防ぎ、清潔感を保つ
- 傷つきにくくする
- 光沢による高級感がある
- 抗菌性がある
- ノギリで簡単に切断できる

- 材質 : PVC
- カラー : ホワイト
- 長さ : 1,800mm
- 幅 : 200mm、450mm
- 数量 : 2本



●窓台カバーの目的

汚れ、傷、欠けを防ぐため

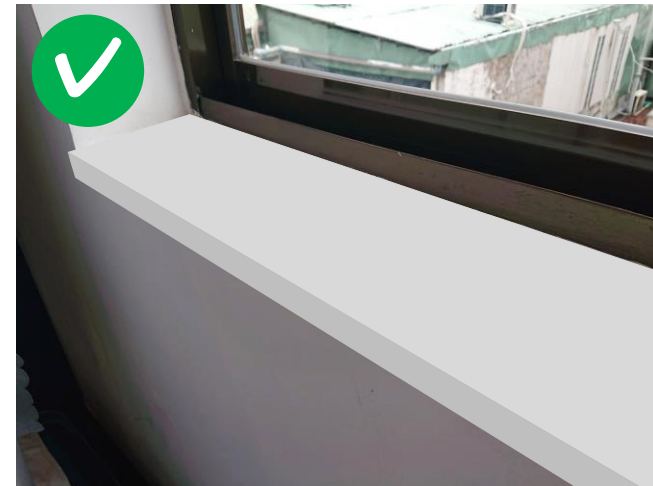

● 施工方法【コンクリート下地】

① 下地材を用意する

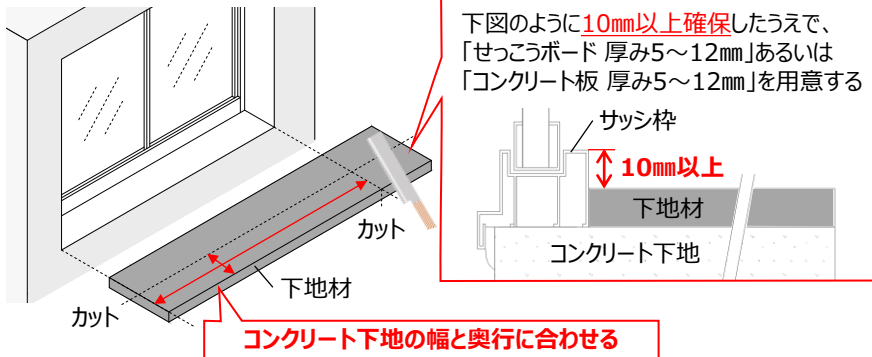

② コンクリート下地を平滑・水平にする

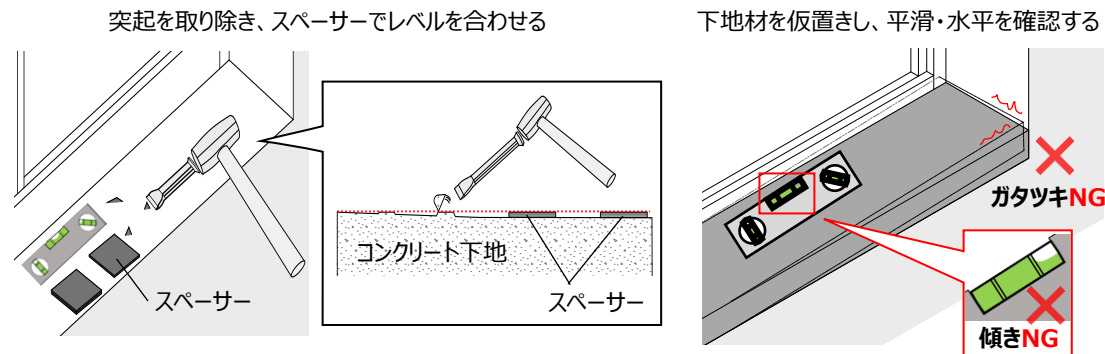

③ コンクリート下地に接着剤を塗る

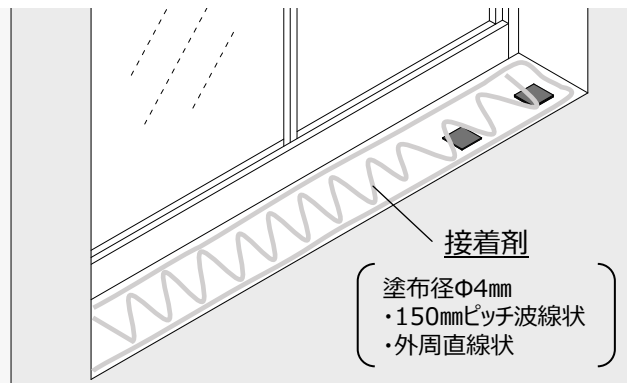

④ 下地材を貼り付ける

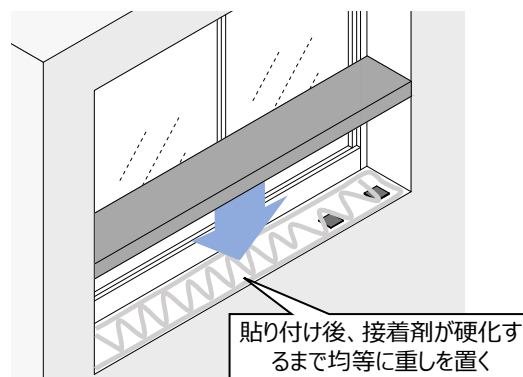

⑤ 窓台カバーをカットする

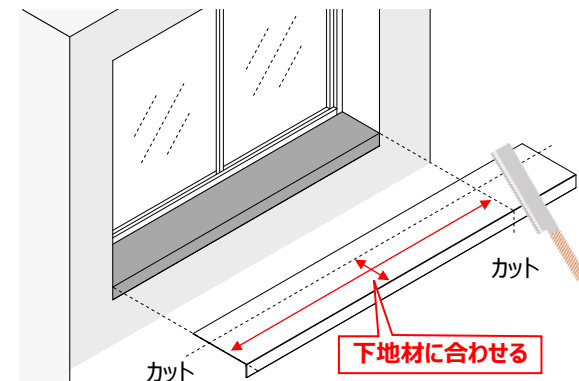

⑥ 下地材に両面テープを貼り接着剤を塗布する

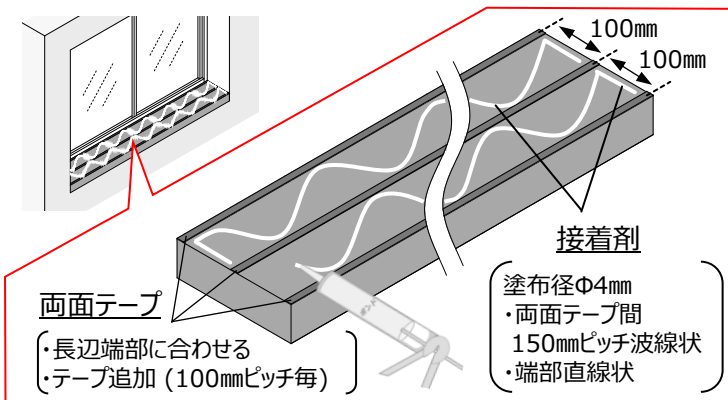

⑦ 下地材に窓台カバーを貼り付ける

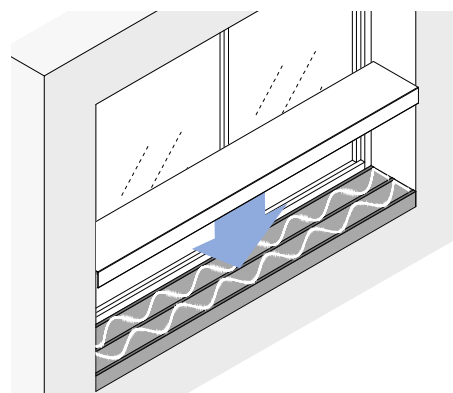

⑧ コーキング処理する

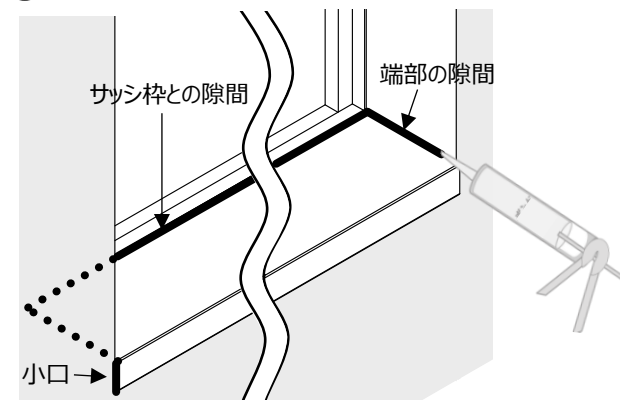

● 施工方法【軽量鉄骨下地】

① 下図のように軽量鉄骨の下地を施工する

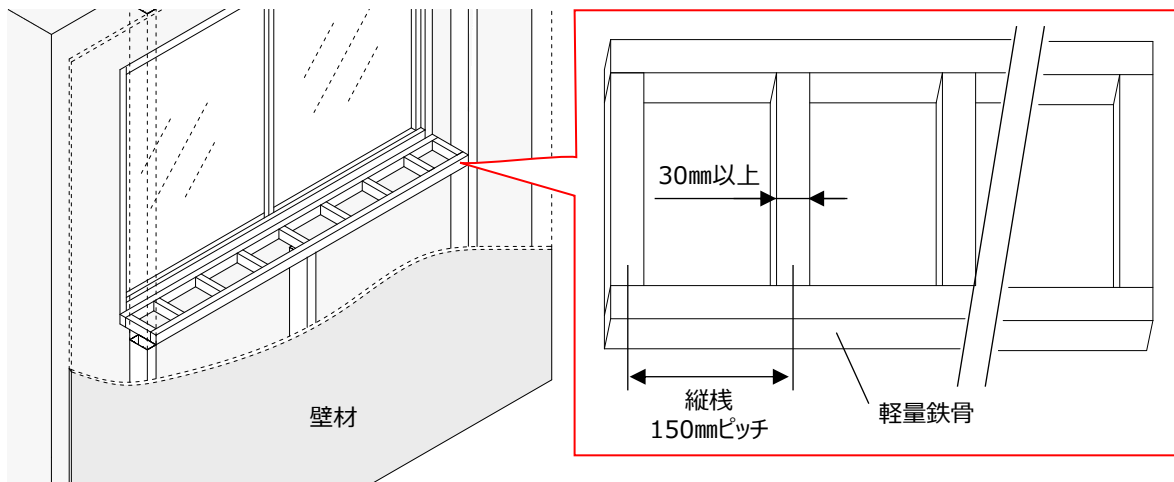

② 窓台カバーをカットする

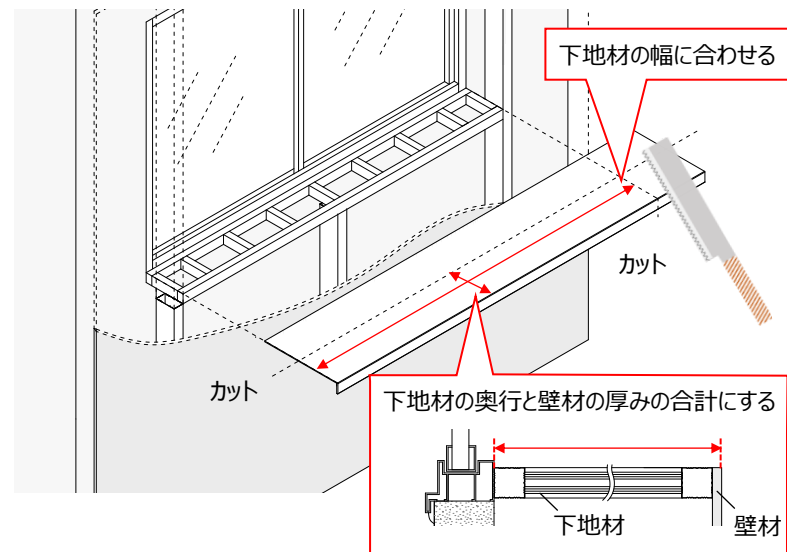

③ 両面テープを貼り、接着剤を塗布する

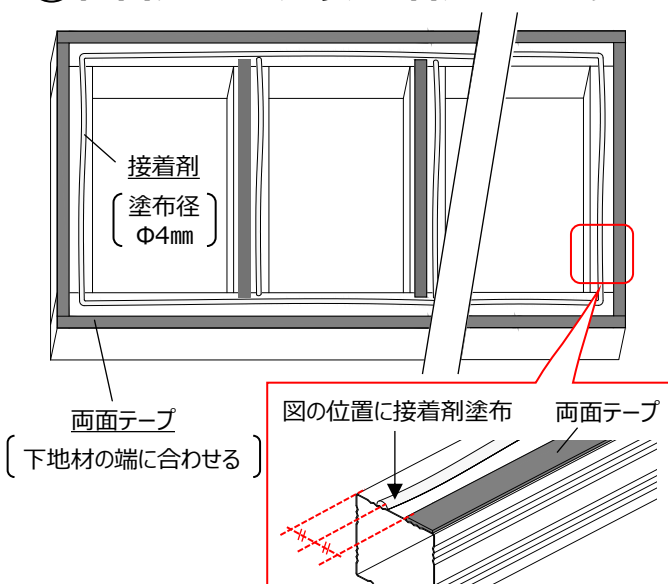

④ 下地に窓台カバーを貼り付ける

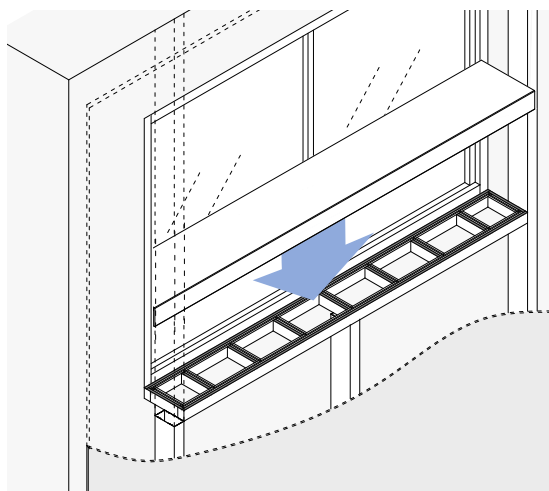

⑤ コーキング処理する

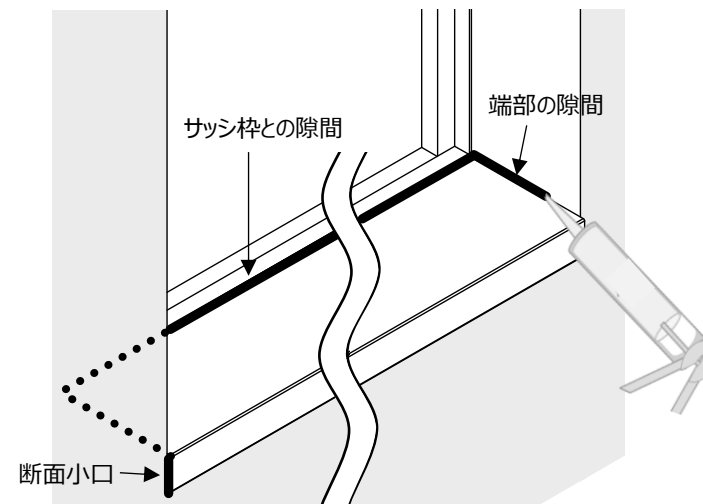

●施工例 <窓台カバー>

■工場内オフィス (ベトナム/ロンアン)



■工場内オフィス（ベトナム／ロンアン）

